



РУКОВОДСТВО ПО ЭКСПЛУАТАЦИИ

**СТАНОК КАМНЕРЕЗНЫЙ
ELITECH**

■ **СК 350/90P**

■ **СК 400/90P**

EAC

www.elitech-tools.ru

УВАЖАЕМЫЙ ПОКУПАТЕЛЬ!

Благодарим Вас за выбор продукции ELITECH! Мы рекомендуем Вам внимательно ознакомиться с данным руководством и тщательно соблюдать предписания по мерам безопасности, эксплуатации и техническому обслуживанию изделия.

Содержащаяся в руководстве информация основана на технических характеристиках, имеющихся на момент выпуска руководства.

Настоящий паспорт содержит информацию, необходимую и достаточную для надежной и безопасной эксплуатации изделия.

В связи с постоянной работой по совершенствованию изделия изготовитель оставляет за собой право на изменение его конструкции, не влияющее на надежность и безопасность эксплуатации, без дополнительного уведомления.

СОДЕРЖАНИЕ

| | |
|---|----|
| 1. Назначение | 4 |
| 2. Правила техники безопасности | 4 |
| 3. Технические характеристики | 6 |
| 4. Комплектация | 6 |
| 5. Описание конструкции | 7 |
| 6. Подготовка к работе | 8 |
| 7. Работа на станке | 14 |
| 8. Техническое обслуживание | 14 |
| 9. Возможные неисправности и методы их устранения | 15 |
| 10. Транспортировка и хранение | 16 |
| 11. Утилизация..... | 16 |
| 12. Срок службы | 16 |
| 13. Гарантия..... | 16 |

1. НАЗНАЧЕНИЕ

Станок камнерезный (далее по тексту – станок) предназначен для резки отрезным алмазным кругом керамической плитки и камня. На станке можно выполнять прямые, угловые или комбинированные резы с большой точностью. Станок работает от однофазной сети переменного тока напряжением 230 В частотой 50 Гц.

Станок может эксплуатироваться в следующих условиях:

- температура окружающей среды от 1 до 35 °С;
- относительная влажность воздуха до 80 % при температуре 25 °С.

2. ПРАВИЛА ТЕХНИКИ БЕЗОПАСНОСТИ

Станок представляет собой источник опасности, способный нанести тяжелые травмы в случае несоблюдения правил техники безопасности при обращении с ним.

При эксплуатации станка следует соблюдать приведенные ниже указания по технике безопасности.

Рабочее место

- Рабочее место должно быть чистым и хорошо освещенным. Загрязненное рабочее место и недостаточная освещенность может стать причиной травмы.
- Не работайте на станке в помещении с повышенной взрывоопасностью, рядом с легко воспламеняющимися жидкостями, газами и пылью. Станок при работе создает искры, которые могут привести к воспламенению взрывоопасной пыли или газов.
- Не допускайте к месту работы детей, посторонних лиц и животных.
- Не отвлекайтесь во время работы на станке.

Электробезопасность

- Вилка станка должна соответствовать сетевой розетке. Убедитесь, что напряжение питания станка соответствует напряжению в розетке.
- Не вытаскивайте вилку из розетки, дергая за шнур питания.
- Следите, чтобы электрокабель не был запутан. Не располагайте электрокабель вблизи нагревательных приборов, острых краев, масла и движущихся деталей, которые могут привести к его повреждению.
- При использовании станка вне помещения используйте соответствующий удлинитель, подходящий для этих целей.
- Подключайте станок к электросети только через устройство защитного отключения (входит в комплектацию).

Личная безопасность

- Не работайте на станке в состоянии усталости, алкогольного опьянения или после приема лекарственных препаратов, снижающих концентрацию внимания.
- При работе занимайте устойчивое положение
- Используйте средства индивидуальной защиты (очки, наушники, респиратор, защитная обувь и одежда).
- Перед подключением станка к электросети снимите с него все регулировочные инструменты и гаечные ключи. Оставшиеся на станке регулировочный инструмент и гаечные ключи при включении станка могут привести к травмам.
- Одевайтесь соответствующим образом. Не надевайте свободную одежду или украшения. Ваши волосы, одежда и перчатки должны находиться на безопасном расстоянии от вращающихся частей станка.

Внимание! При отключении электричества в электросети отключите станок от электросети питания и до появления электричества в сети не подключайте станок к электросети.

Правила техники безопасности для камнерезных станков

- Сразу после окончания реза не прикасайтесь к заготовке, она может быть очень горячей
- Используйте алмазные отрезные диски по камню
- Запрещается работать без защитного кожуха диска
- Не допускайте попадания на двигатель воды или дождя
- Запрещается работать с неисправным защитным кожухом диска или неисправной системой подачи воды к диску

Критерии предельного состояния

Внимание! При возникновении посторонних шумов при работе станка, поврежденной изоляции электрокабелей, запаха горелой изоляции, механических повреждений защитного кожуха диска необходимо немедленно выключить станок и обратиться в авторизированный сервисный центр для устранения неисправностей.

3. ТЕХНИЧЕСКИЕ ХАРАКТЕРИСТИКИ

Таблица 1

| ПАРАМЕТРЫ / МОДЕЛИ | СК 350/90P | СК 400/90P |
|---------------------------------------|--------------|--------------|
| Потребляемая мощность, Вт | 2000 | 2000 |
| Длина реза, мм | 900 | 900 |
| Максимальная глубина реза 45°/90°, мм | 65/90 | 70/110 |
| Диаметр диска, мм | 350 | 400 |
| Диаметр посадочного места диска, мм | 25,4 | 25,4 |
| Толщина диска, мм | 3 | 3 |
| Размер стола, мм | 530x430 | 530x430 |
| Частота вращения вала, об/мин | 2800 | 2800 |
| Напряжение сети, В | 230 | 230 |
| Степень защиты | IP54 | IP54 |
| Габаритные размеры, мм | 1480x600x530 | 1580x630x430 |
| Масса, кг | 82 | 83 |

4. КОМПЛЕКТАЦИЯ

1. Станок – 1шт.
2. Диск алмазный – 1шт.
3. Устройство защитного отключения – 1шт.
4. Комплект ключей – 1шт.
5. Руководство по эксплуатации – 1шт.

5. ОПИСАНИЕ КОНСТРУКЦИИ



Рис. 1-2

- | | |
|-----------------------------------|--------------------------------|
| 1 – кожух диска | 10 – ручка для транспортировки |
| 2 – выключатель | 11 – ножки опорные |
| 3 – ручка | 12 – рама |
| 4 – головная часть станка | 13 – упор продольный |
| 5 – электродвигатель | 14 – диск алмазный |
| 6 – стол подкатной | 15 – брызговик |
| 7 – упор | 16 – кран водопроводный |
| 8 – ванна для воды | 17 – пружина ножки |
| 9 – направляющая подкатного стола | 18 – насос для воды |

6. ПОДГОТОВКА К РАБОТЕ

Сборка

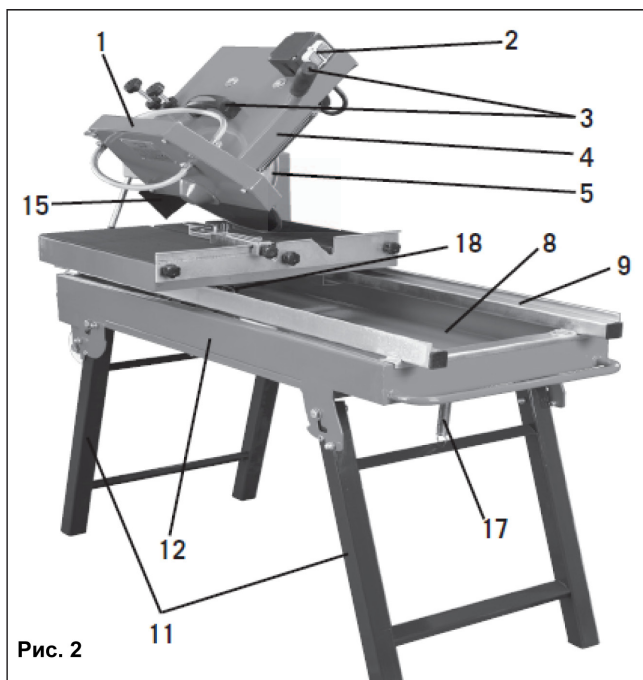
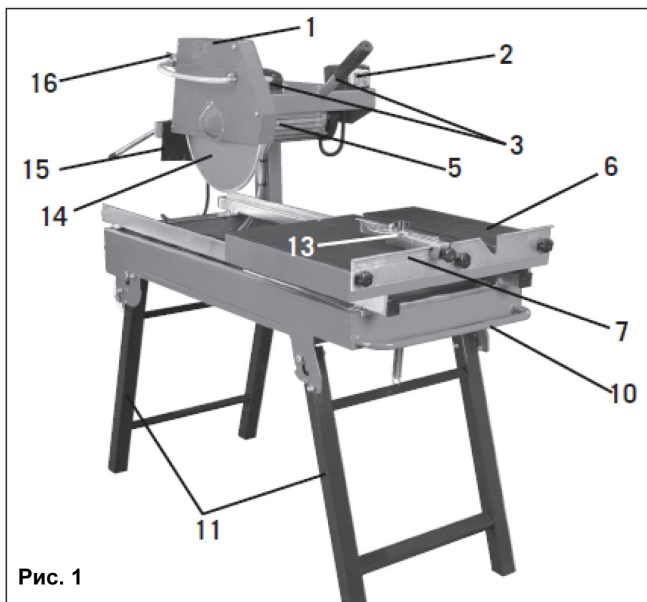
1. Извлеките станок из упаковки
2. Разложите складные ножки станка (рис. 3 (А,В, С)) и зафиксируйте их винтами (рис. 3D).



Рис. 3

3. Установите водяной насос (18) в ванну на кронштейн и зафиксируйте пластиковой гайкой (рис. 4А).

4. Установите в сливное отверстие ванны заглушку S (рис. 4B).

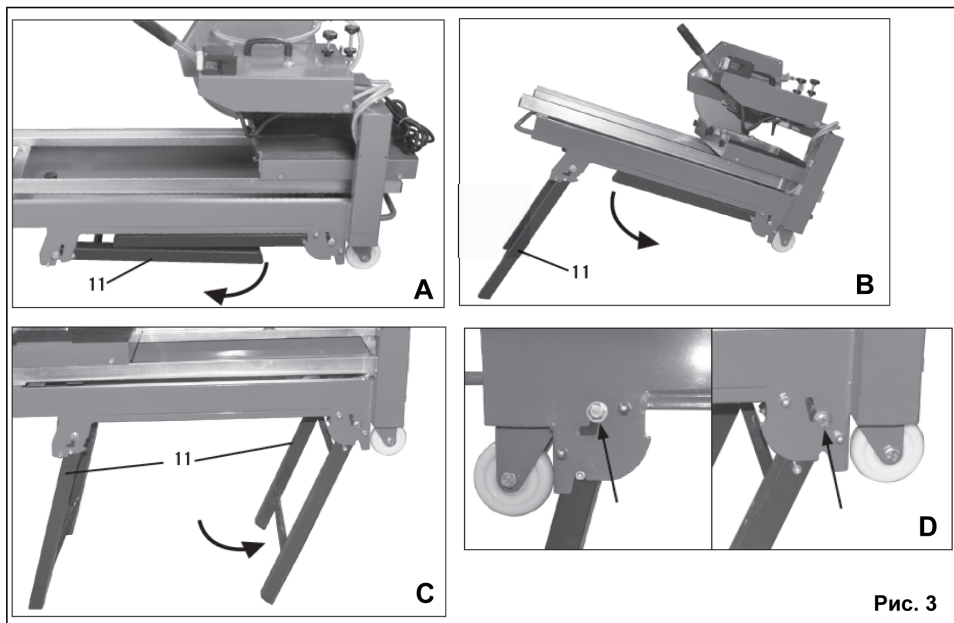
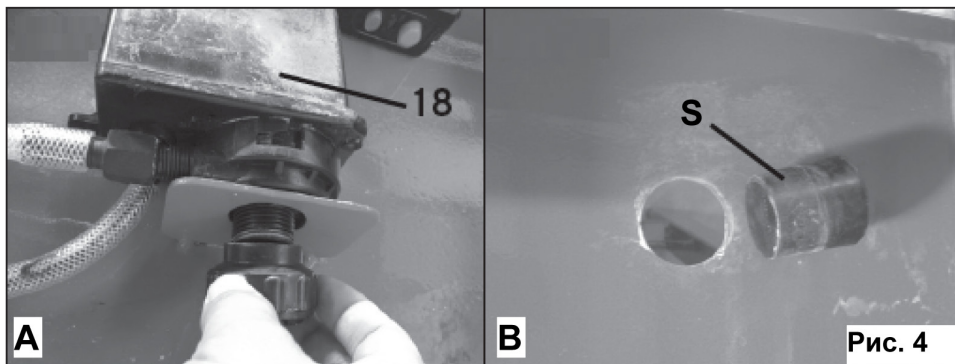

5. Для удобства транспортировки головная часть станка с мотором была разъединена с рамой. Установите головную часть станка с мотором на раму. Для этого вставьте ось головной части в отверстие рамы и зафиксируйте гайкой с ручкой-воротком d (рис. 5).

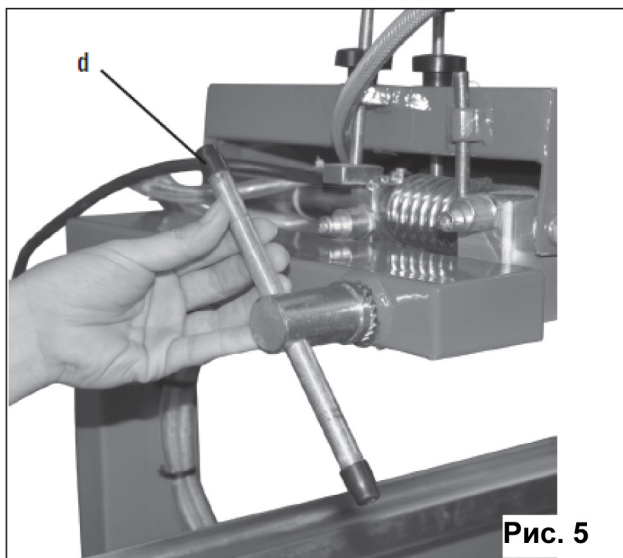

6. Установите ролики подкатного стола (6) на направляющие (9) (рис. 6). Убедитесь, что подкатной стол легко перемещается по направляющим.

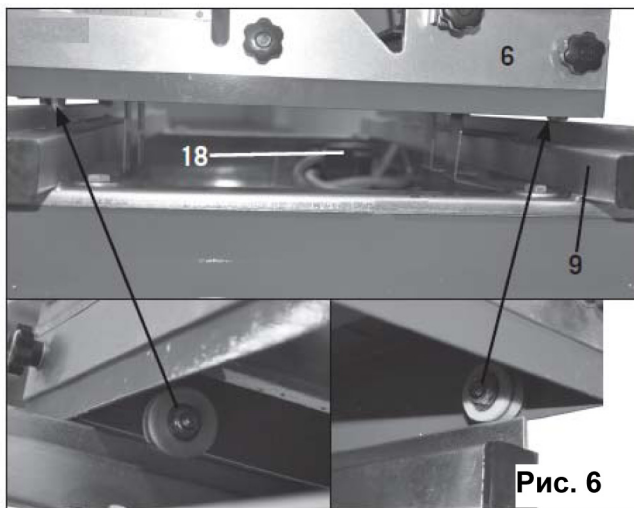

7. Наполните поддон водой приблизительно на 75% его объема и откройте кран 16 (Рис. 1).

Установка диска

Открутите 4 винта крепления защитного кожуха (рис. 7) и снимите кожух диска. Открутите гайку крепления диска и снимите прижимную шайбу. Установите диск на вал электродвигателя, установите прижимную шайбу и закрутите гайку. Наденьте на гайку ключ и удерживая вал двигателя отверткой закрутите гайку ключом (рис. 8). Установите на место защитный кожух.



Рис. 7



Рис. 8

Проверка правильности установки диска и подкатного стола

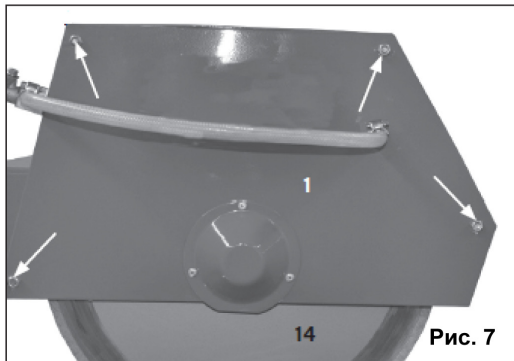
Выкрутите винт-фиксатор «е» (рис. 9), ограничивающий вертикальное перемещение головки станка. Подкатите столик к диску и нажимая вниз ручку 3 (рис. 10) убедитесь, что диск свободно входит в узкую прорезь стола. Ослабьте гайку воротком «d» (рис. 11) и, взявшись за ручку, расположенную на крышке двигателя, поверните головку станка на 45° (рис. 12). Убедитесь, что диск входит в широкую прорезь подкатного стола станка, что свидетельствует о правильной установке подкатного стола и диска.

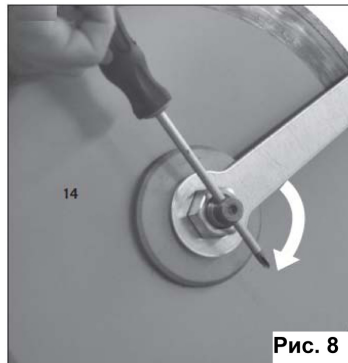

Рис. 9



Рис. 10

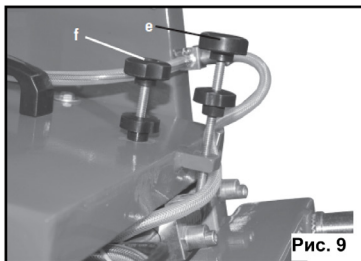

Рис. 11



Рис. 12

Регулировка вертикального перемещения диска

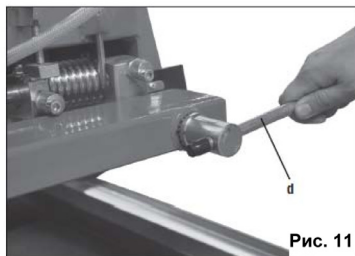
Винт-фиксатор «е» ограничивает вертикальное перемещение головки станка. Винт-фиксатор «f» ограничивает глубину погружения диска. Для фиксации головки станка на заданную глубину h_{trf} отрегулируйте винтом «е» глубину погружения диска и зафиксируйте ее винтом «f» (рис. 13).

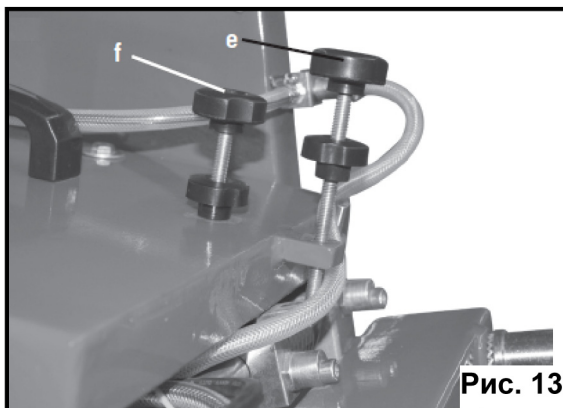

Регулировка угла и ширины реза

Угол наклона диска может быть установлен в положении 90° или 45° . Для изменения угла наклона диска ослабьте гайку-фиксатор воротком «d» и установите голову станка в положении 90° или 45° . Зафиксируйте наклон головы станка воротком «d» (рис. 14).

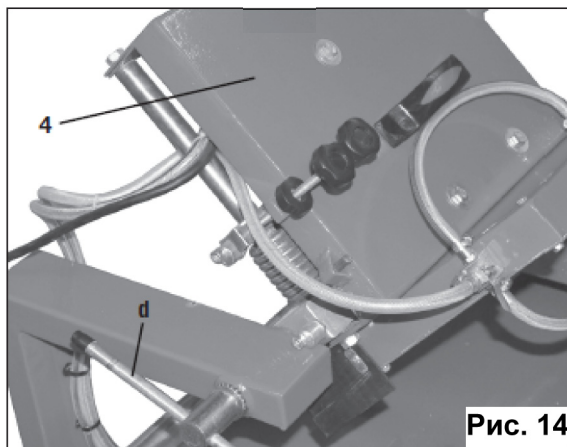

Для регулировки угла реза в горизонтальной плоскости используйте угловую линейку 13 (рис. 15). Для этого ослабьте винт «с», установите нужный угол реза и зафиксируйте винт «с».

Для регулировки ширины реза ослабьте винт «b», установите линейку «13» в нужное положение и зафиксируйте винт «b».



Рис. 15

Включение/выключение станка

Для включения станка подключите станок к сети 230В и нажмите на кнопку «I» выключателя 2 (рис. 16). Для выключения станка нажмите кнопку «0» выключателя.

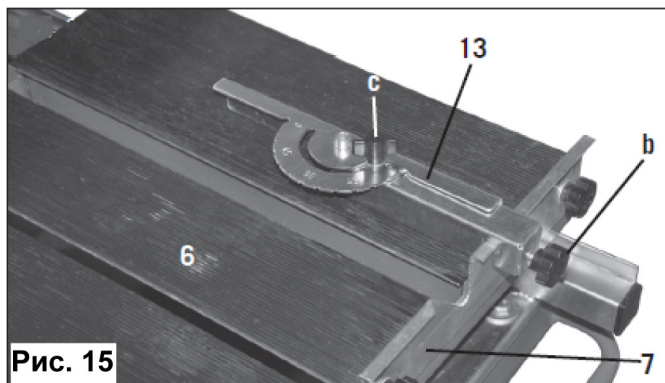

Рис. 16

7. РАБОТА НА СТАНКЕ

1. Установите требуемые параметры реза.
2. Установите диск, выбранный в зависимости от обрабатываемого материала. Качественная и безопасная работа может осуществляться только при использовании правильно подобранных дисков, лишенных малейших повреждений.
3. Перед началом работы всегда проверяйте, что защитный кожух и подающие воду трубки установлены и закреплены надлежащим образом, а посторонние предметы и наладочный инструмент удалены из рабочей зоны.

Внимание!

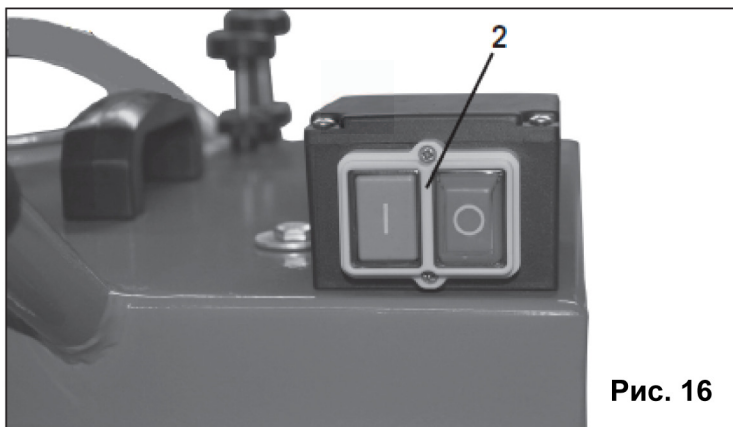
Помните, что попадание воды на электродвигатель недопустимо!

4. Заполните поддон станка водой, откройте кран подачи воды и, надев защитные очки и наушники, включите станок, нажав на зеленую кнопку «I» на выключателе. В момент запуска станка режущий диск не должен касаться обрабатываемого материала. Дождитесь, когда диск наберет полную скорость вращения, и убедитесь, что он вращается равномерно, без биения, а насос принудительной подачи воды работает.
5. При помощи подкатного стола плавно подайте обрабатываемый материал в зону реза.
6. Следите за тем, чтобы на столе не оставались осколки заготовок – во время работы они могут войти в контакт с диском и отлететь в сторону, создав угрозу нанесения травмы.
7. Для остановки станка нажмите на красную кнопку «0» на выключателе.
8. Через каждый час работы необходимо заменять воду в поддоне станка. Для чего удалите пробку и слейте воду, уберите при помощи ветоши твердые остатки обрабатываемого материала.

8. ТЕХНИЧЕСКОЕ ОБСЛУЖИВАНИЕ

Внимание! Не приступайте к техническому обслуживанию станка пока не убедитесь, что он отключен от электросети.

Заменяйте изношенные детали по мере необходимости. Электрические шнуры в случае износа или повреждения следует заменять немедленно.

Содержите станок и рабочее место в чистоте. Не допускайте накопления пыли на станке и внутри корпуса. Очищайте станок пылесосом или сжатым воздухом. Электродвигатель должен содержаться в чистоте.

Останавливайте станок, проверяйте состояние крепления и положения всех сопрягаемых деталей, узлов и механизмов после 50 часов наработки.

9. ВОЗМОЖНЫЕ НЕИСПРАВНОСТИ И МЕТОДЫ ИХ УСТРАНЕНИЯ

| Неисправность | Возможная причина | Действия по устранению |
|--|---|---|
| Повышенная вибрация | 1. Отрезной диск разбалансирован | 1. Снимите диск и замените на другой. |
| Электродвигатель перегружается (перегревается), теряет обороты при работе. | 1. Скорость подачи слишком высокая 2. Диск не предназначен для работы с данным материалом заготовки. | 1. Уменьшите скорость подачи заготовки 2. Замените диск |
| Электродвигатель работает на полной скорости, но отрезной диск останавливается во время реза | 1. Отрезной диск слабо закреплен | 1. Закрепите отрезной диск |
| Электродвигатель не запускается | 1. Питание не поступает, так как сетевой выключатель разомкнут 2. Неисправный магнитный пускатель 3. Отсутствует напряжение в электросети | 1. Включите сетевой выключатель 2. Обратитесь в сервисный центр для замены магнитного пускателя 3. Проверьте напряжение в электросети |
| Электродвигатель не развивает полную скорость и не работает на полную мощность | 1. Низкое напряжение 2. Слишком длинный удлинительный шнур | 1. Проверьте напряжение в сети 2. Укоротите длину или увеличьте сечение шнура удлинителя |
| При работе образуется пыль | 1. Нет воды в поддоне 2. Закрыт водопроводный кран 3. Засорился водопроводный шланг 4. Водяной насос не работает | 1. Налейте в поддон воды 2. Откройте водопроводный кран 3. Поменяйте воду в поддоне и прочистите водопроводные шланги 4. Обратитесь в сервисный центр Elitech. |

10. ТРАНСПОРТИРОВКА И ХРАНЕНИЕ

Транспортировка

Изделие в упаковке изготовителя можно транспортировать всеми видами крытого транспорта при температуре воздуха от минус 50 до плюс 50 °С и относительной влажности до 80% (при температуре плюс 25°С) в соответствии с правилами перевозки грузов, действующих на данном виде транспорта.

Хранение

Изделие должно храниться в упаковке изготовителя в отапливаемом вентилируемом помещении при температуре от плюс 5 до плюс 40°С и относительной влажности до 80% (при температуре плюс 25°С).

11. УТИЛИЗАЦИЯ

Не выбрасывайте пилу и ее компоненты вместе с бытовым мусором. Утилизируйте пилу согласно действующим правилам по утилизации промышленных отходов.

12. СРОК СЛУЖБЫ

Изделие относится к профессиональному классу. Срок службы 7 лет.

13. ГАРАНТИЯ

Гарантийный срок на товар и условия гарантии указаны в гарантийном талоне.

Сделано в Китае.

Изготовитель: ХАНЖОУ ЗЕНЕРДЖИ ХАРДВАРЕ К., ЛТД
HANGZHOU ZENERGY HARDWARE CO.,LTD

Адрес: 8Д, №2 Неолинк Технолоджи Парк, 2630 Нанхуан роуд, Ханжоу, 310053,
Китай

8D, No.2 Neolink Technology Park, 2630 Nanhuan Rd., Hangzhou, 310053,
China

Уполномоченное лицо:

ООО «АСТИМПОРТ»,
Москва, ул. Бойцовая, дом 27,
тел 495 9255642,
E-mail: astimport@rambler.ru

Сертификат соответствия согласно требованиям технических регламентов

Таможенного союза ТС RU С-СН.АЯ46.В.72247

Срок действия: с 06.11.2015 по 05.11.2018

Орган по сертификации: РОСТЕСТ-Москва

Дата производства:

8 800 100 51 57

Номер круглосуточной бесплатной горячей линии по РФ.
Вся дополнительная информация о товаре и сервисных
центрах на сайте

www.elitech-tools.ru